

UA

ПОРЯДОК МОНТАЖУ

1. Вибрати з пакетів потрібні елементи (їх розміри вказані в таблиці інструкції).
2. В отвори $\varnothing 8$ мм, які знаходяться в торцях елементів, забити кілки **f1**. Отвори на стержень ексцентричної стяжки лишити вільними.
- УВАГА!** Якщо виявиться, що кілок виступає з отвору на довжину більшу ніж 10 мм, його необхідно забити, замінити іншим або зрізати, оскільки при складанні він може пошкодити бік.
- ТАКІ ВИПАДКИ НЕ ПІДЛЯГАЮТЬ РЕКЛАМАЦІЇ!**
3. У відповідні отвори кришки **4** вкрутити стержні **r16**.
4. У відповідних місцях боків **1, 2** і перегородки **3** прикрутити направляючі шухляд **w17^{CR}**, **w17^{CL}** шурупами **e3**, до перегородки **3** - зліва - шурупами **p1**.
5. У нижні торці боків **1, 2** забити ковзні деталі **k1**.
6. Скласти сегмент згідно з малюнком і скрутити, застосувавши ексцентричну стяжку (**r1**, **r16**) і стяжні гвинти типу конфірмат **e1**, використовуючи спец. ключ **z1**.
- УВАГА!** Під час монтажу елементи необхідно класти на м'яку та чистий підкладці, напр.: рушник, ковдра. Не монтувати меблі на дивані, войлоці і т.п. Недотримання вказівок виробника може спричинити подряпання поверхні меблів.
7. Покласти корпус сегмента фасадом вниз на рівну поверхню і вирівняти бокові стінки (впевнитись, що діагоналі мають однакову довжину).
8. Прибити задню стінку цвяхами **l1** (використати з'єднувальну планку **16**).
9. Скласти шухляди згідно з кроками, поданими в інструкції.
10. Прикрутити ручки.

RU

ОЧЕРЕДНОСТЬ МОНТАЖА

1. Выбрать из пакетов нужные элементы (размеры элементов указаны в таблице инструкции).
2. В отверстия $\varnothing 8$ мм, которые находятся в торцах элементов, вбить шканты **f1**. Отверстия на стержень эксцентрической стяжки оставить свободными.
- ВНИМАНИЕ!** В случае, если шкант выступает из отверстия более чем на 10 мм, его необходимо добить, заменить другим или срезать, поскольку он при монтаже может повредить боковую стенку.
- ТАКИЕ СЛУЧАИ НЕ ПОДЛЕЖАТ РЕКЛАМАЦИИ!**
3. В соответствующие отверстия крышки **4** вкрутить стержни **r16**.
4. В назначенных местах боков **1, 2** и перегородки **3** прикрутить направляющие выдвижных ящиков **w17^{CR}**, **w17^{CL}** шурупами **e3**, к перегородке **3** - слева - шурупами **p1**.
5. В нижние торцы боковин **1, 2** вбить пластиковые ножки **k1**.
6. Собрать сегмент согласно рисунку и стянуть, применив эксцентрическую стяжку (**r1**, **r16**) и стяжные винты **e1**, используя спец. ключ **z1**.
- ВНИМАНИЕ!** Во время монтажа элементы следует класть на мягкую и чистую подкладку, например, полотенце, одеяло. Не монтировать мебель на диване, войлоке и т.п. Несоблюдение указаний производителя может привести к появлению царапин на поверхности мебели.
7. Положить корпус сегмента лицевой стороной вниз на ровной поверхности и выровнять боковые стенки так, чтобы диагонали были равны.
8. Прибить заднюю стенку гвоздями **l1** (использовать соединительную планку **16**).
9. Собрать выдвижные ящики в соответствии с шагами, поданными в инструкции.
10. Прикрутить ручки.

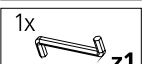
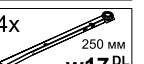
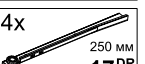
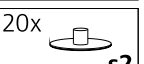
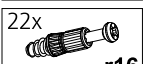
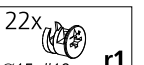
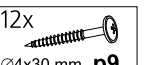
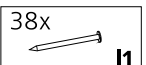
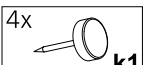
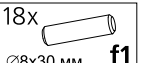
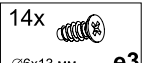
Фурнітура
Фурнитурa

ІНСТРУКЦІЯ МОНТАЖУ

ИНСТРУКЦИЯ МОНТАЖА

ПОП система

Комод
k4so/8/7

ГАБАРИТНІ РОЗМІРИ:

ширина 74 см
висота 86 см
глибина 33 см

ГАБАРИТНЫЕ РАЗМЕРЫ:

ширина 74 см
высота 86 см
глубина 33 см

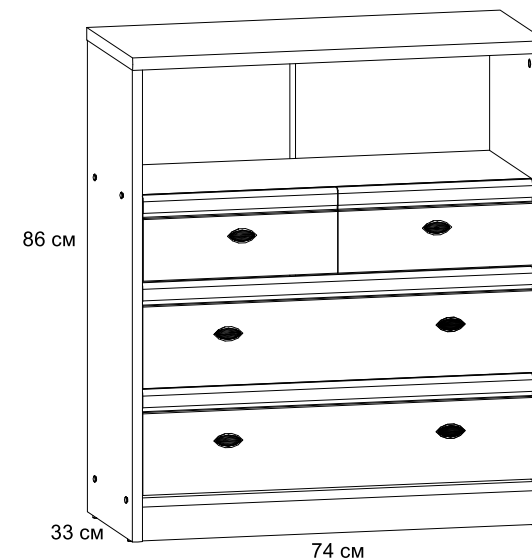

УВАГА !!!

Шановний Клієнте!

У разі виявлення в комплектації пакета відсутності будь-якого елемента або наявності браку

обов'язково!!! -

етикетку-ярлик з даного пакета і інструкцію монтажу з відміткою кода цього елемента повернути продавцю.

При відсутності етикетки-ярлика рекламація не приймається!

ВНИМАНИЕ !!!

Уважаемый Клиент!

В случае обнаружения в комплектации пакета отсутствия какого-либо элемента или наличия брака

обязательно!!! -

этикетку-ярлик с данного пакета и инструкцию монтажа с пометкой кода этого элемента вернуть продавцу.

При отсутствии этикетки-ярлика рекламація не принимается!



Виробник:

ТзОВ "ГЕРБОР-ХОЛДІНГ"
Україна, м. Володимир-Волинський
вул. Луцька, 211а
тел.: 2-33-33; 2-29-03



Производитель:

ТОО "ГЕРБОР-ХОЛДІНГ"
Украина, г. Владимир-Волинский
ул. Луцкая, 211а
тел.: 2-33-33; 2-29-03

№ элемента	Размеры	Код	№ пакета
№ элемента	Размеры	Код	№ пакета
1	831x325	SK1-2104	1/2
2	831x325	SK1-2105	1/2
3	130x300	SK1-1198	1/2
4	740x330	SK1-203	1/2
5	720x300	SK1-307	1/2
6	702x321	SK1-306	1/2
7	702x60	SK1-402	1/2
8	788x365	SK1-909	1/2
9	698x185	SK1-076	2/2
10	348x150	SK1-082	2/2
11	348x150	SK1-081	2/2
12	660x249	SK1-986	1/2
13	645x115	SK1-596	1/2
14	301x249	SK1-991	1/2
15	286x115	SK1-1505	1/2
16	753x14	LH-753	1/2
17	250x115	SK1-599	1/2
18	250x115	SK1-1501	1/2

Порядок монтажа шухляд
Очередность монтажа выдвижных ящиков

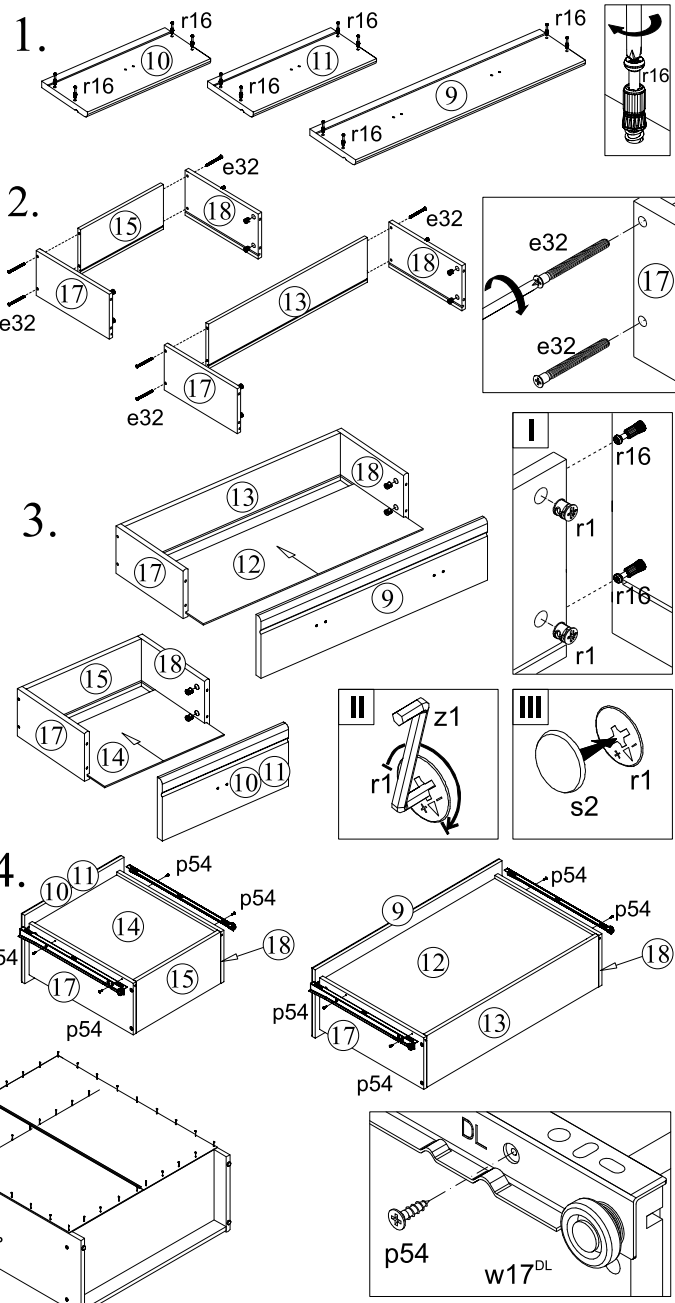
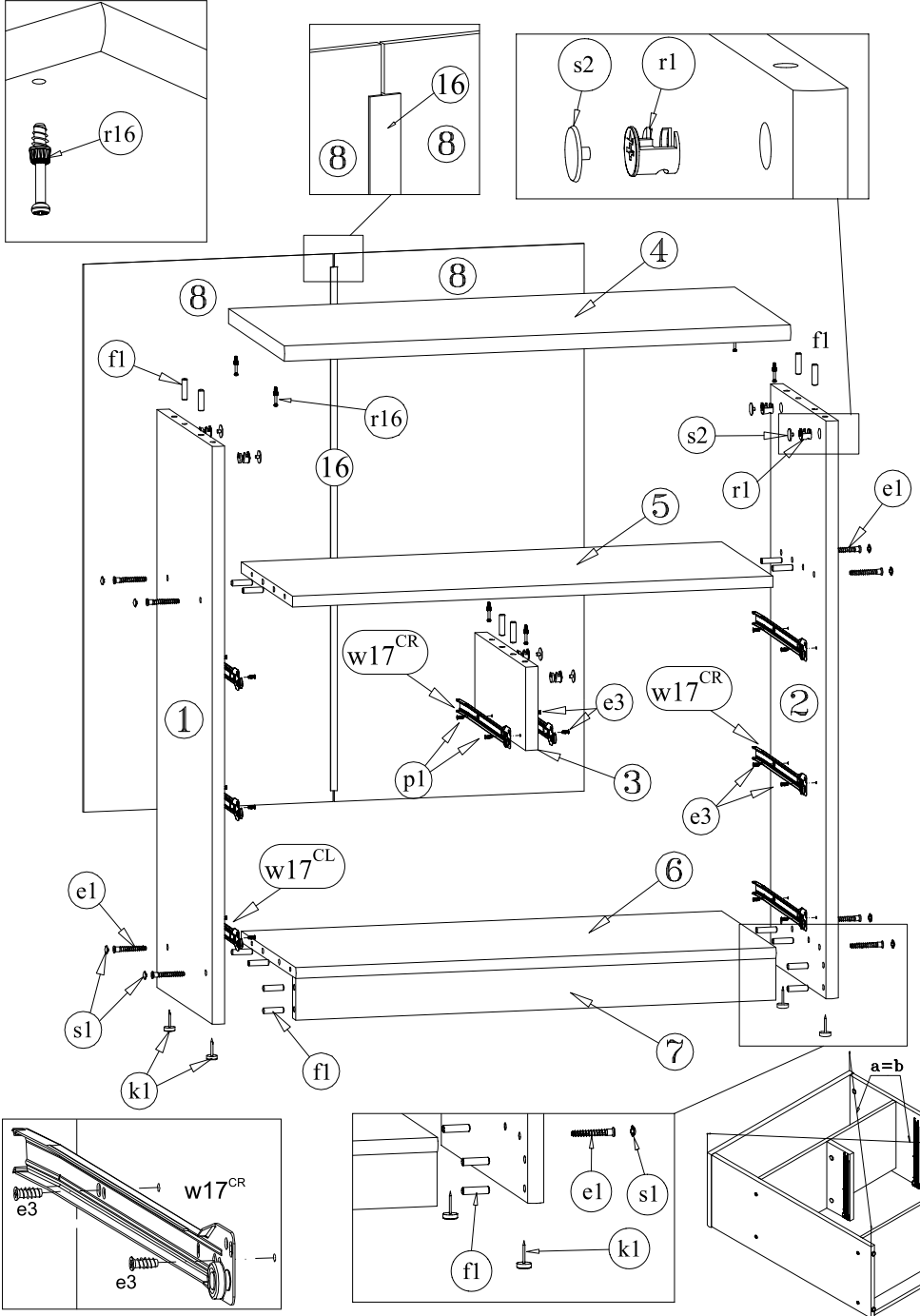

Перед тем, как прибить заднюю стенку, впениться у тому, що діагоналі мають однакову довжину.
Перед тем, как прибить заднюю стенку, убедиться в равенстве диагоналей.